



## Mistral 5T Manual

Alimentazione Elettrica

CODICE: 926005030

Teglie	5T 40x60 46x66 cm
Dimensioni esterne	800 L x 1150 P x 670 H mm
Distanza teglie	90 mm
Potenza	9 kW
Peso	85 Kg
Temperatura massima	270° C
Alimentazione	400 V ~ 3PH + N + PE 400 V ~ 2PH + N + PE 230 V ~ 3PH + PE 230 V ~ 1PH + N + PE 50-60 Hz

### Dotazioni

Doppio vetro basso emissivo	Illuminazione interna a led	Sistema multiventola BakeAIR
Isolamento termico ad alta resa	Camera di cottura con angoli arrotondati	Certificazione CE
Iniezione di vapore manuale	Modalità di utilizzo manuale	Certificazione EAC

### Opzioni

Apertura porta sinistra

Mistral 5T Manual

Alimentazione Elettrica

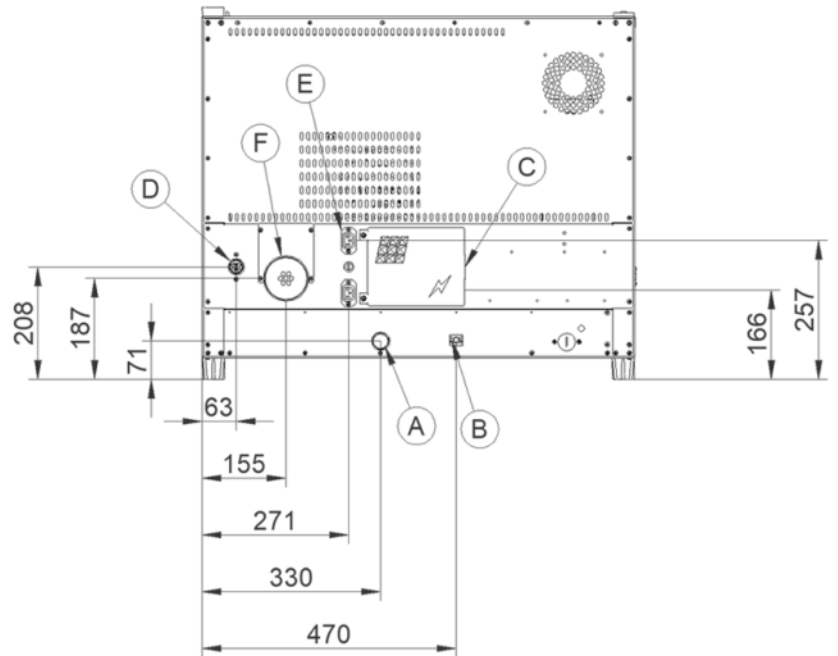
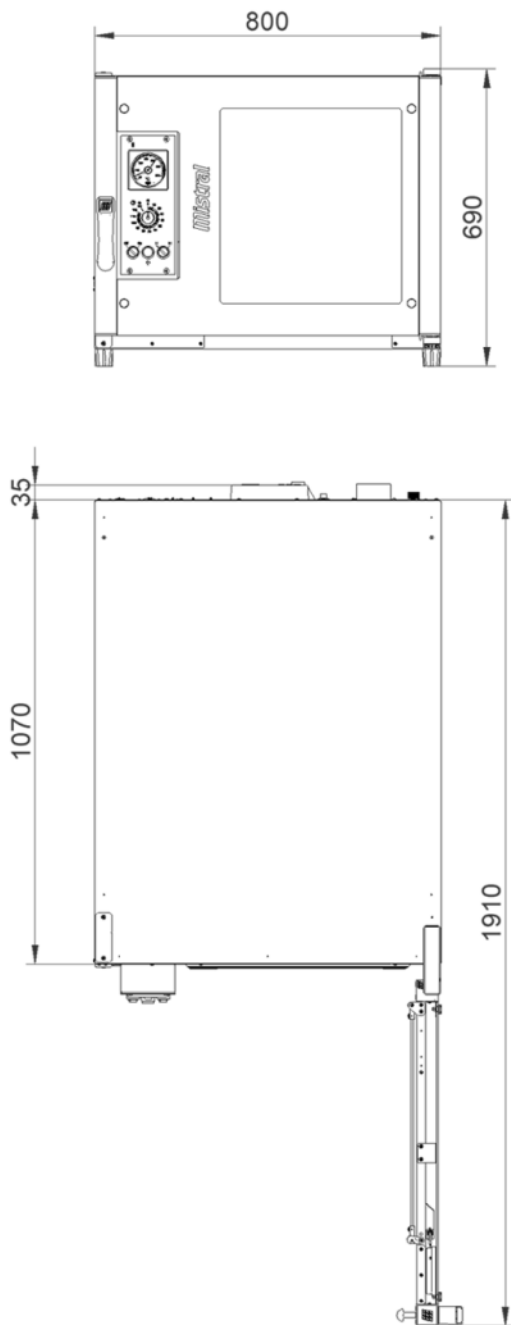

**Legenda**

- A - Scarico acqua Ø 30mm
- B - Morsetto equipotenziale
- C - Alimentazione elettrica
- D - Ingresso acqua 3/4"
- F - Scarico vapori Ø 80mm

Mistral 5T Manual

Alimentazione Elettrica

Alimentazione e allacciamenti

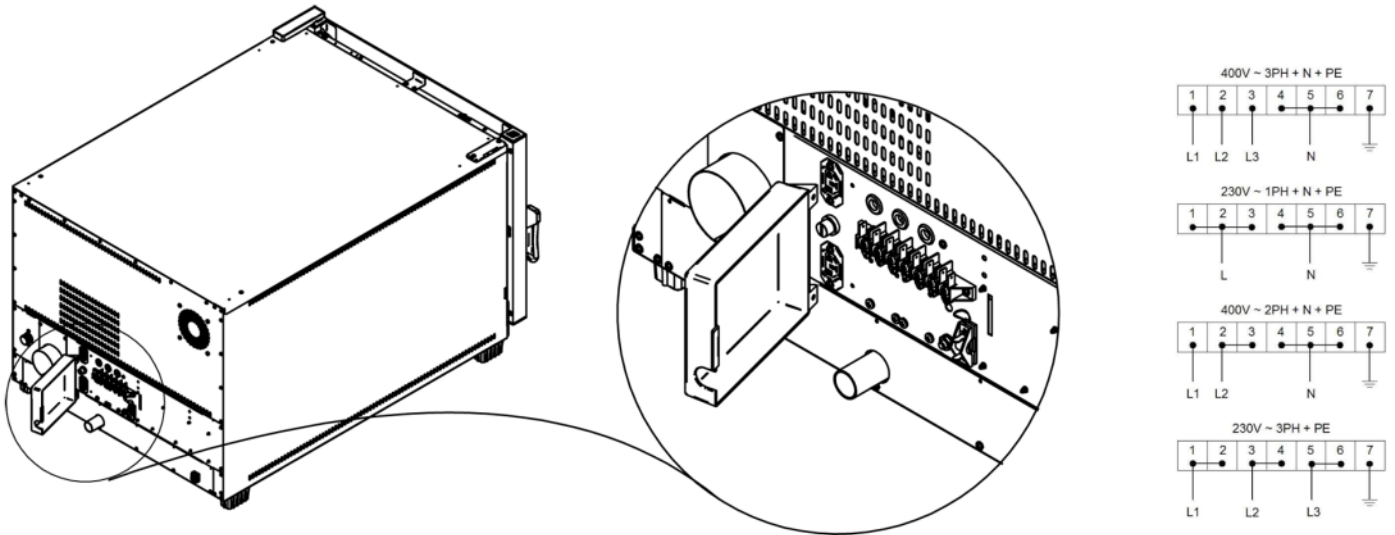

Imballaggio

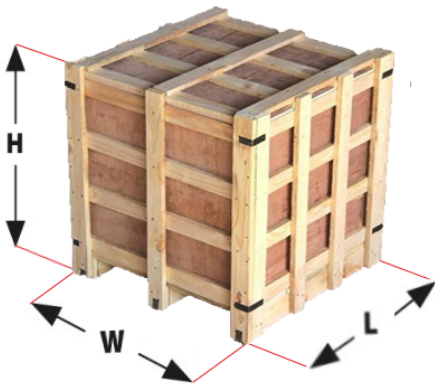

Dimensioni imballaggio:	900 L x 1330 P x 870 H mm
Peso netto:	85 Kg
Peso lordo:	125 Kg