



Rotorbake T2 10T 50x70 Classic

Alimentation en Gaz

CODE: 926009720

Plaques	10T 50x70 cm
Dimensions extérieures	1150 L x 1200 P x 1310 H mm
Distance plaques	82 mm
Puissance	16,5 kW - 14.187 Kcal/h (*)
Poids	280 Kg
Température maximale	270° C
Alimentation	400 V ~ 3PH + N + PE 400 V ~ 2PH + N + PE 230 V ~ 3PH + PE 230 V ~ 1PH + N + PE 50-60 Hz

Équipement

Système multi-ventilateur BakeAIR	Double vitre à faible émissivité thermique	Isolation thermique à haute rendement
Brûleur à prémélange BakeFIRE	Cinq vitesses de ventilation et cuisson semi-statique	Cinq méthodes de cuisson
Ouverture automatique de la cheminée BakeDRY	Bloc programmes avec password	Échangeur de chaleur à l'intérieur de la chambre de cuisson
Certification CE	Contrôle automatique sec/vapeur dans la chambre	Contrôle automatique degré de cuisson et chargement fournée
Contrôle vapeur en pourcentage BakeSTEAM	Fonction multi-timer pour cuissons multiples et mixtes	Mémorisation, affichage * et exportation des données de cuisson (haccp)
Mode d'utilisation avec programmes personnalisés	Mode d'utilisation manuel	Mode d'utilisation avec programmes prédéfinis
Certification EAC	Préchauffage automatique	Programme de refroidissement
Programmation démarrage différé	Programmation cuisson différé	Livre de cuisine préchargé et online
Détection automatique et rapport d'erreur	Vitre intérieure qui peut être ouverte pour le nettoyage	

Options

Data logger pour connexion USB

Rotorbake T2 10T 50×70 Classic

Alimentation en Gaz

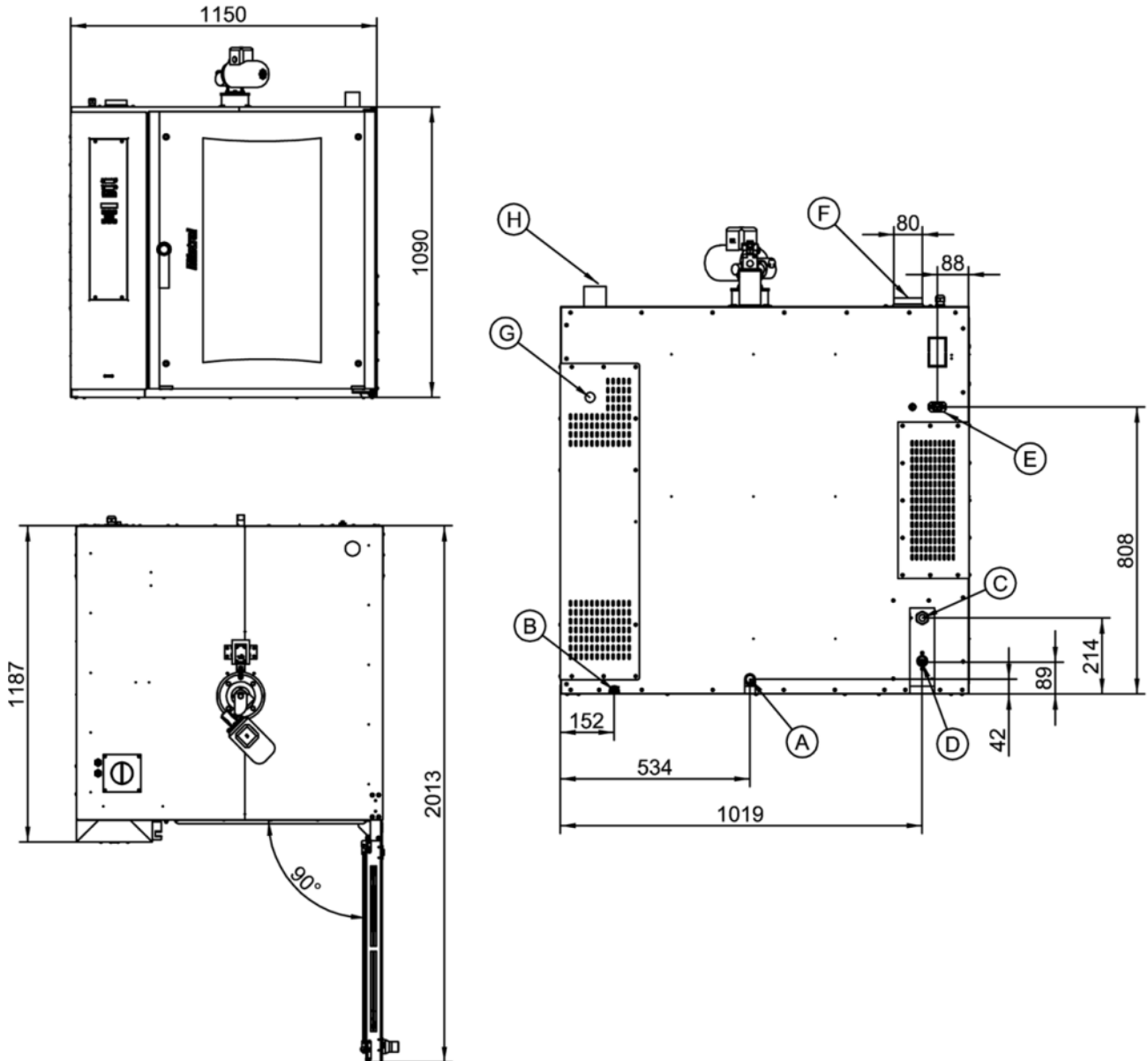

Légende

- A - Évacuation des liquides Ø 30mm
- B - Borne équipotentielle
- C - Alimentation électrique
- D - Entrée de l'eau 3/4"
- E - Alimentation de la hotte d'aspiration
- F - Évacuation des vapeurs Ø 80mm

- G - Entrée d'alimentation en gaz 1/2
- H - Ø 50mm Évacuation des fumées

Rotorbake T2 10T 50x70 Classic

Alimentation en Gaz

Alimentation et connexions

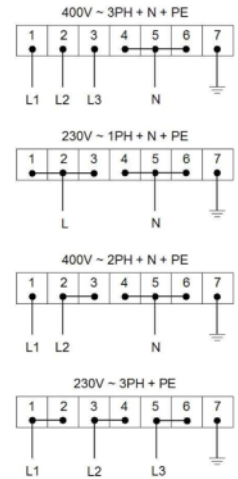
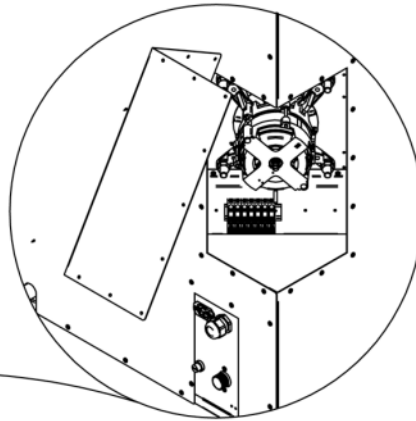
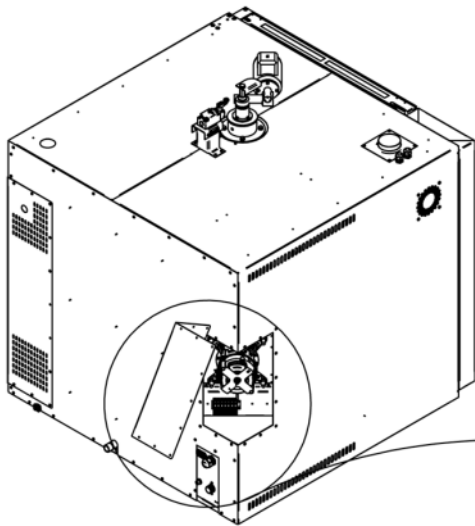

Emballage

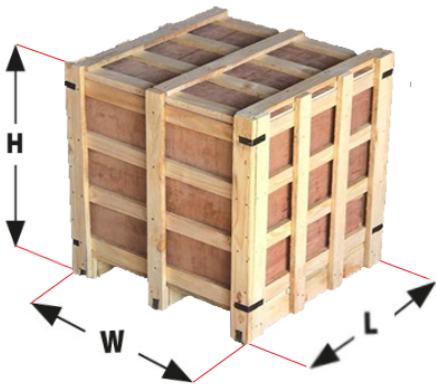

Dimensions d'emballage:	1240 L x 1400 P x 1520 H mm
Poids net:	280 Kg
Poids brut:	320 Kg